

इकाई - 1

आकृतियाँ और स्थान

अंदर - बाहर

(a) टोकरी के अंदर वाले फलों के चित्रों में रंग भरिए -

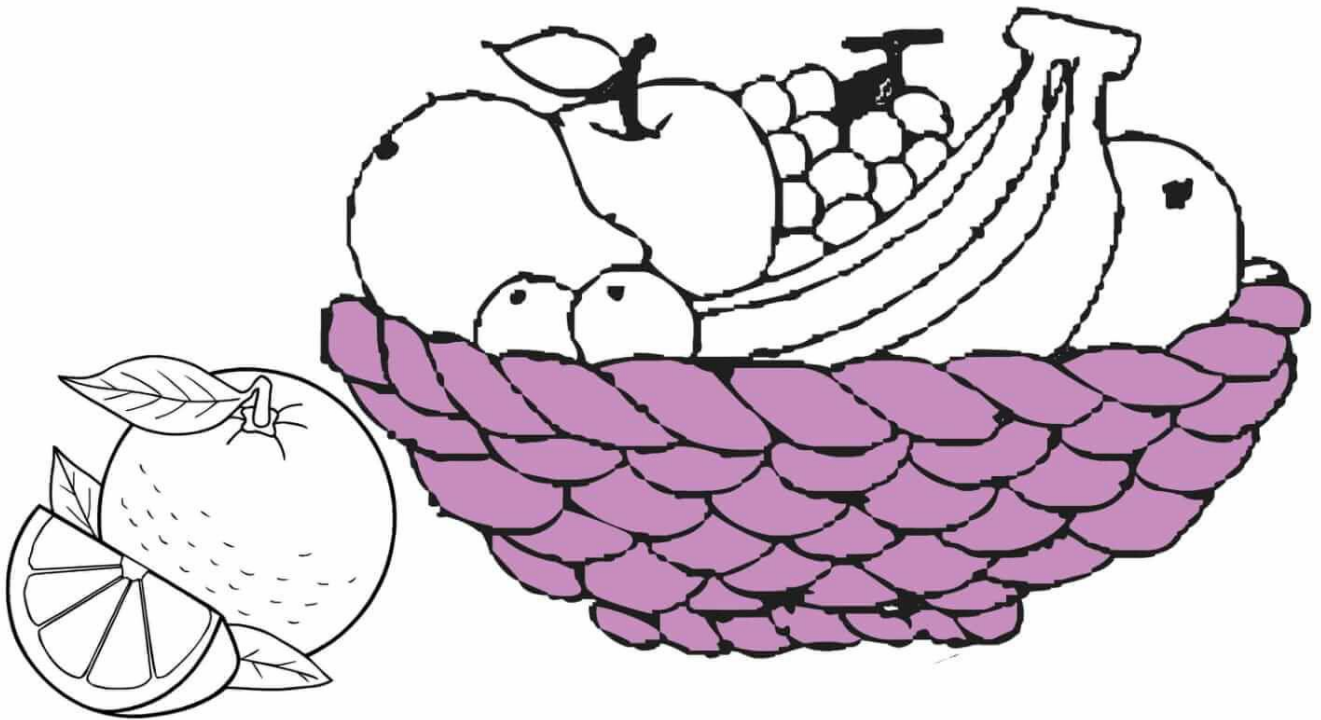

नाम _____ कक्षा _____

वर्ग / अनुक्रमांक _____ दिनांक _____

(b) घर के बाहर की वस्तुओं के चित्रों में रंग भरिए –



(c) जो वस्तुएँ तुम्हारे बस्ते में होती हैं, उन पर घेरा लगाइए।



(d) घेरे के अंदर अपनी पसंद की सब्जियों के चित्र बनाओ और घेरे के बाहर जो नापसंद हैं।

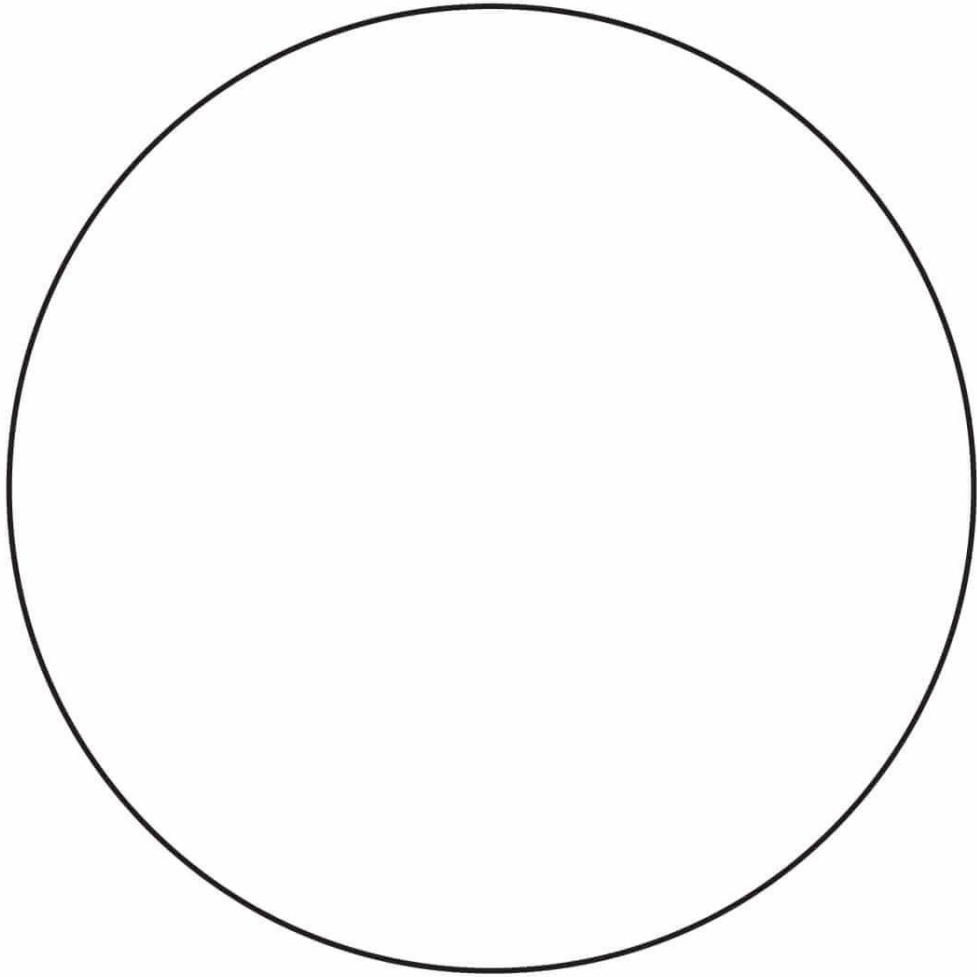

नाम _____ कक्षा _____
वर्ग / अनुक्रमांक _____ दिनांक _____

❖ आओ सरल रेखाएँ खीचें -

|

|

|

—

—

—

/

/

/



❖ आओ वक्र रेखाएँ बनाएँ –

C

C

C

)

)

)

O

O

O



नाम _____ कक्षा _____

वर्ग / अनुक्रमांक _____ दिनांक _____

अंदर - बाहर का खेल

यह एक बाह्य गतिविधि है तथा इसे खेल के मैदान, बरामदे आदि में किया जा सकता है।

अध्यापिका कक्षा में बच्चों की संख्या के आधार पर कुछ घेरे फर्श पर बनाएगी। हर घेरे के बाहर बच्चों का एक समूह खड़ा होगा। जब अध्यापिका कहेगी – 'अंदर', सभी अंदर कूद जाएँगे और 'बाहर' कहने पर बाहर की ओर कूदेंगे। इसे रूचिकर बनाने के लिए अध्यापिका लगातार दो या तीन बार 'अंदर' कह सकती है। जो बच्चे निर्देशों का पालन नहीं कर पाएँगे, वे आउट हो जाएँगे। आखिरी एक या दो बच्चे खेल के विजेता होंगे।



बड़ा और छोटा

एक घड़ा और एक लोटा
बोलो बच्चों कौन है छोटा?

दादा के कंधे पर पोता
बोलो बच्चों कौन है छोटा?

एक डाल पर मोर और तोता
बोलो बच्चों कौन है छोटा?

कविता में आई चीजों में से जो चीजें छोटी हैं उनके चित्र बनाओ।

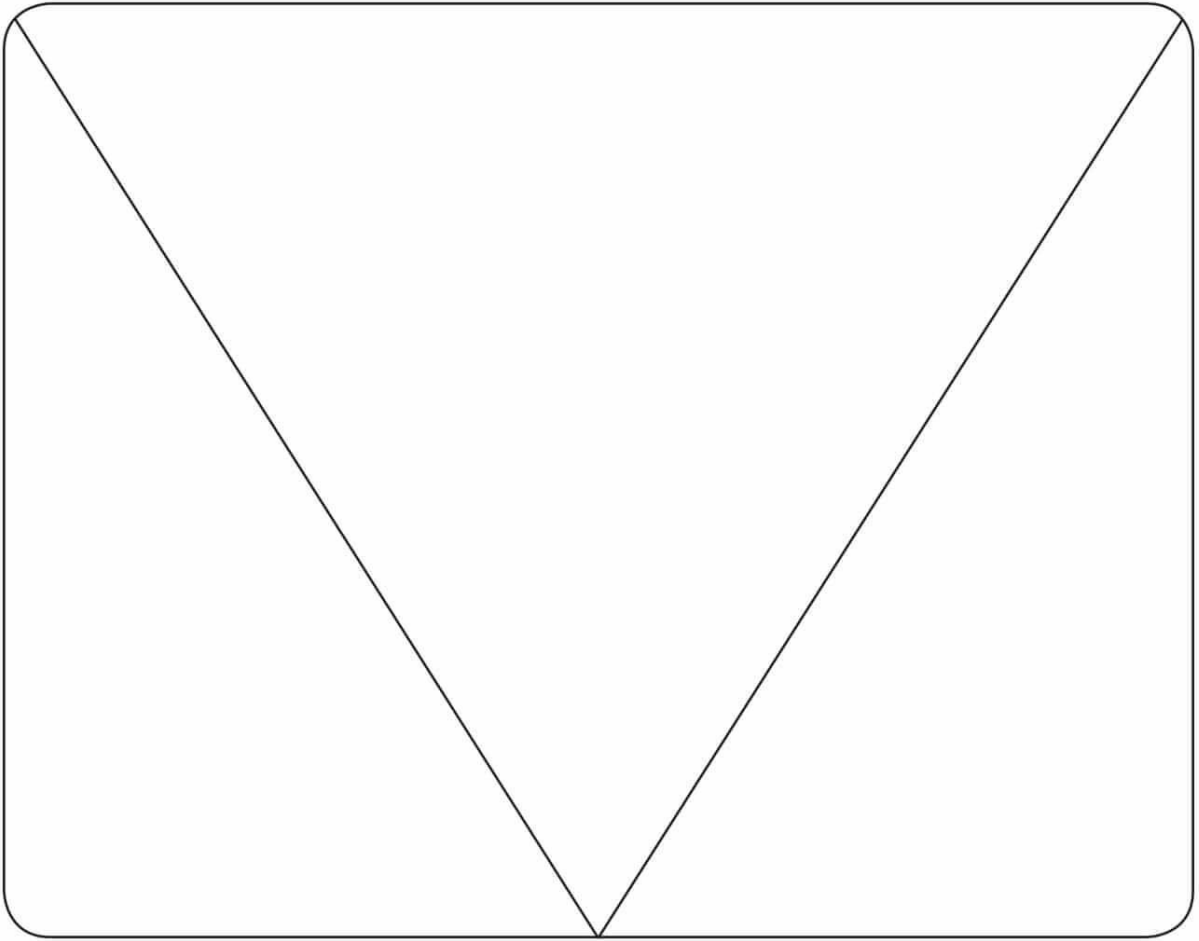

नाम _____ कक्षा _____
वर्ग / अनुक्रमांक _____ दिनांक _____

बड़ा और छोटा

एक गिलास, एक घड़ा
बोलो बच्चों कौन बड़ा?

कार के पीछे ट्रक खड़ा
बोलो बच्चों कौन बड़ा?

हाथी के सिर पर चूहा चढ़ा
बोलो बच्चों कौन बड़ा?

पेड़ से एक पत्ता झड़ा
बोलो बच्चों कौन बड़ा?

कविता में जो चीजें बड़ी हैं उनके चित्र बनाओ और रंग भरो।



छोटे चित्रों में रंग भरो।

(1)

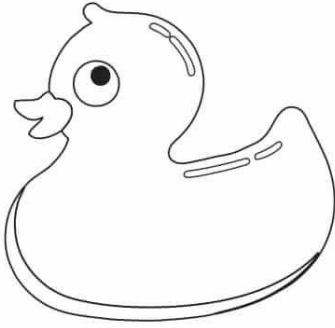

(2)



(3)



(4)

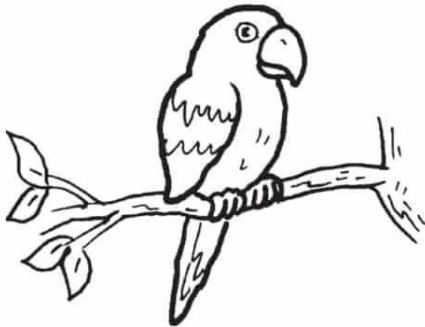

नाम _____ कक्षा _____

वर्ग / अनुक्रमांक _____ दिनांक _____

बड़ा और छोटा

बड़ी वस्तुओं के लिए नीचे दी गई जगह में सही (✓) का निशान लगाओ।

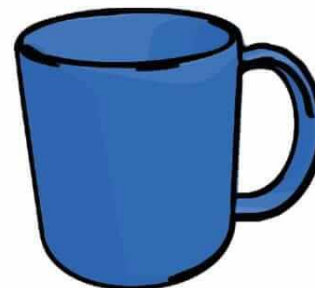
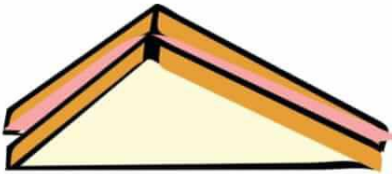
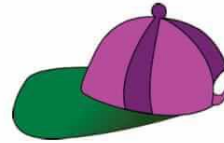
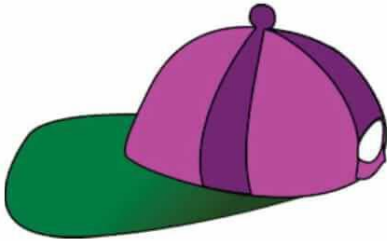
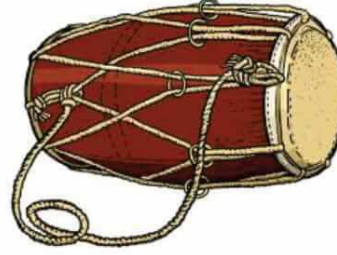
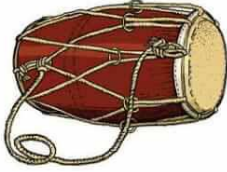

सबसे बड़ा - सबसे छोटा

(1) सबसे छोटी मछली पर घेरा लगाओ।

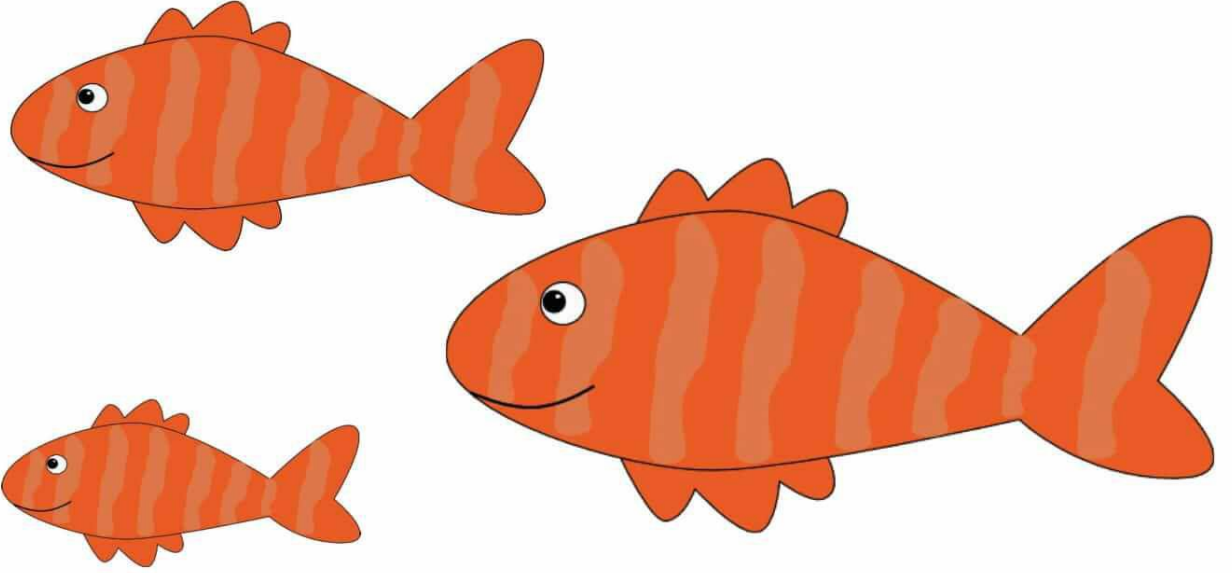

(2) सबसे बड़े गुब्बारे में रंग भरिए।

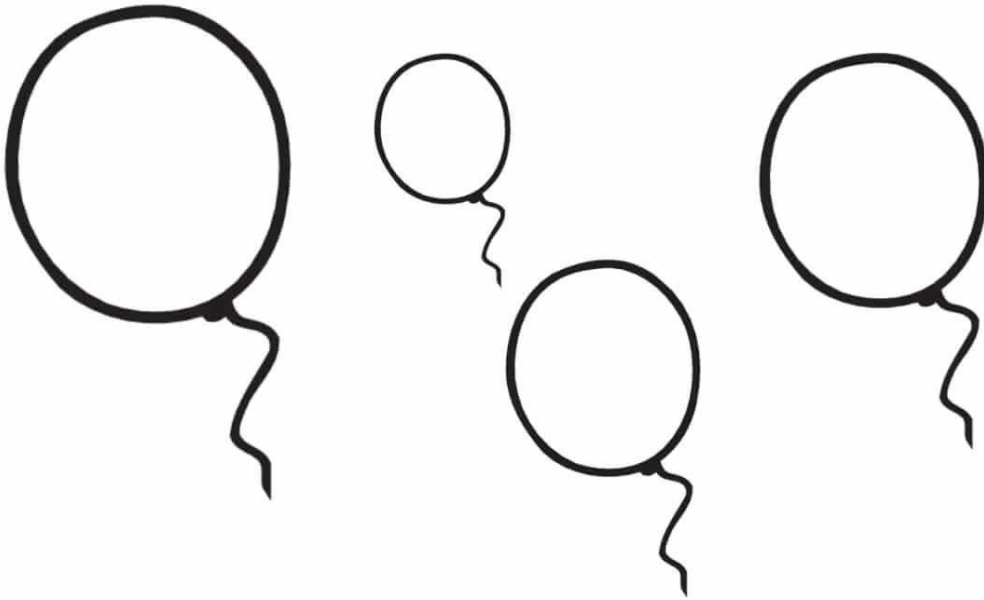

नाम _____ कक्षा _____

वर्ग / अनुक्रमांक _____ दिनांक _____

ऊपर - नीचे

- (a) टीले के ऊपर बैठे पक्षी में हरा रंग व नीचे वाले जानवर में भूरा रंग भरिए। तथा उनके नाम भी बताइए।

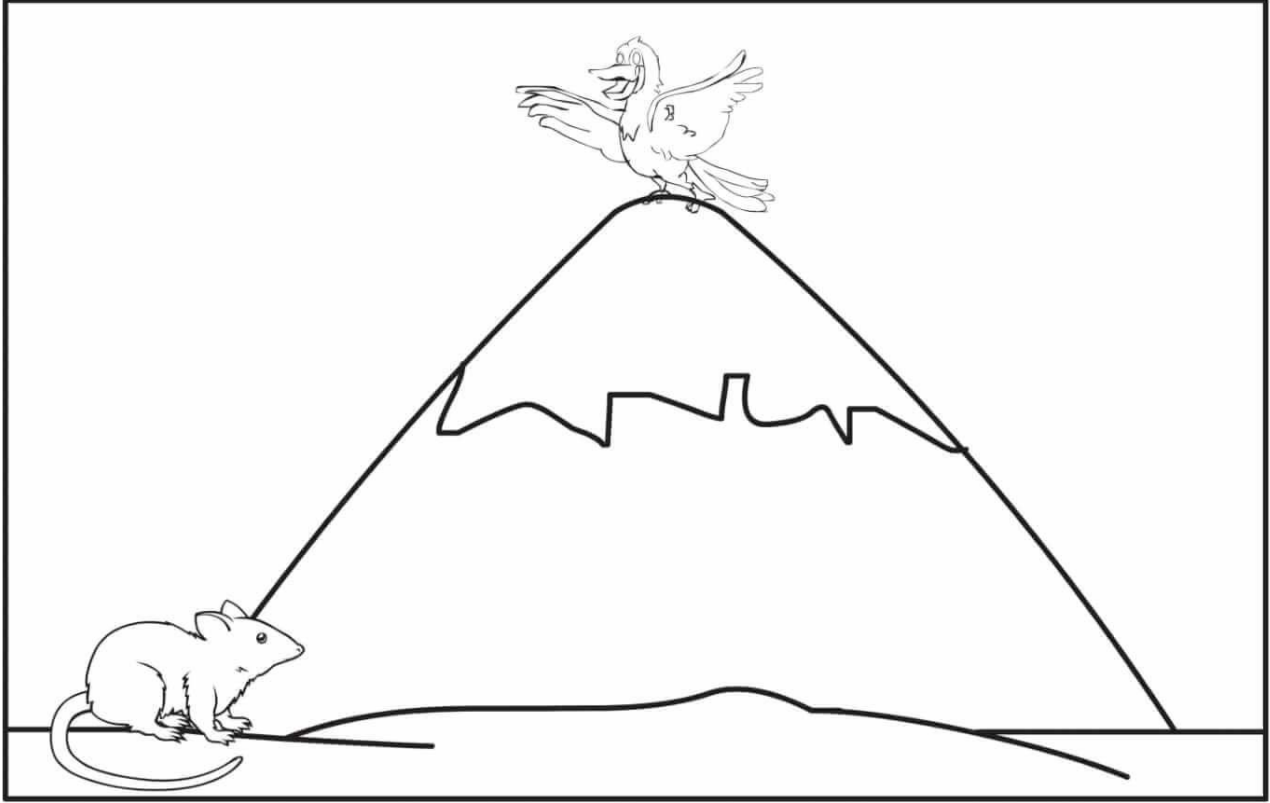

- (b) जो सूटकेस गाड़ी के ऊपर है, उसमें (✓) निशान और जो नीचे है, उसमें गोला लगाइए।



पास - दूर

(a) टेबल के अधिक पास वाली वस्तु में रंग भरिए।

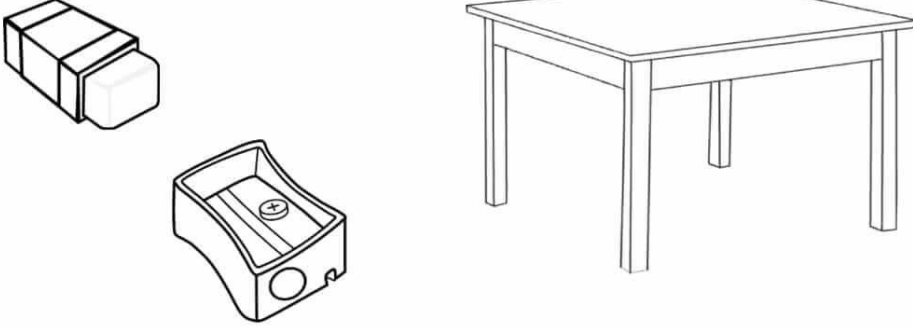

(b) पेड़ से अधिक दूरी पर बने पतंग पर घेरा लगाइए।

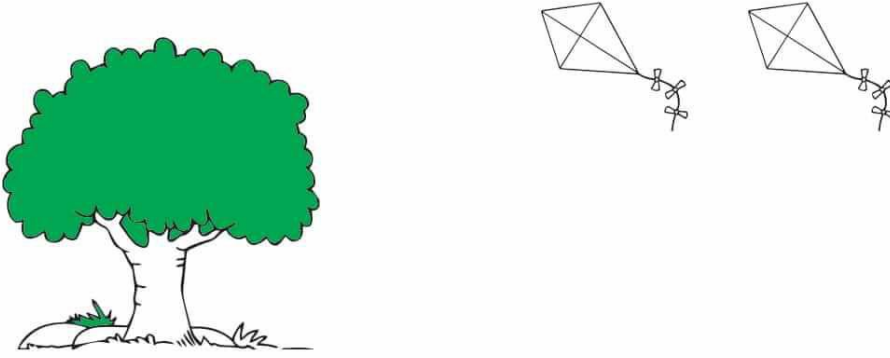

(c) घर के पास कुछ चित्र बनाइए।



नाम _____ कक्षा _____
वर्ग / अनुक्रमांक _____ दिनांक _____

सबसे पास - सबसे दूर

(a) फूलों के सबसे पास वाली तितली पर घेरा लगाइए।



(b) चाँद से सबसे दूर के तारे में लाल रंग भरिए।

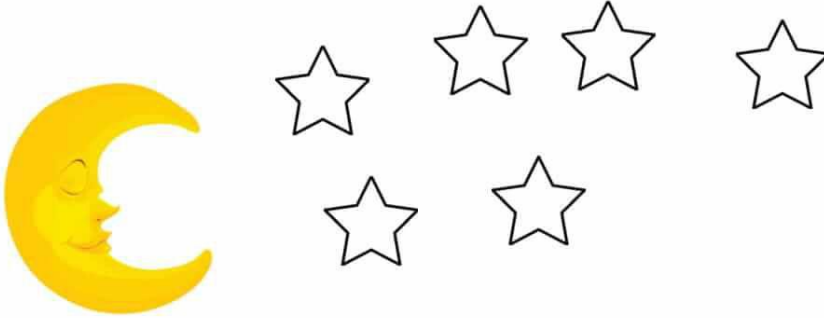



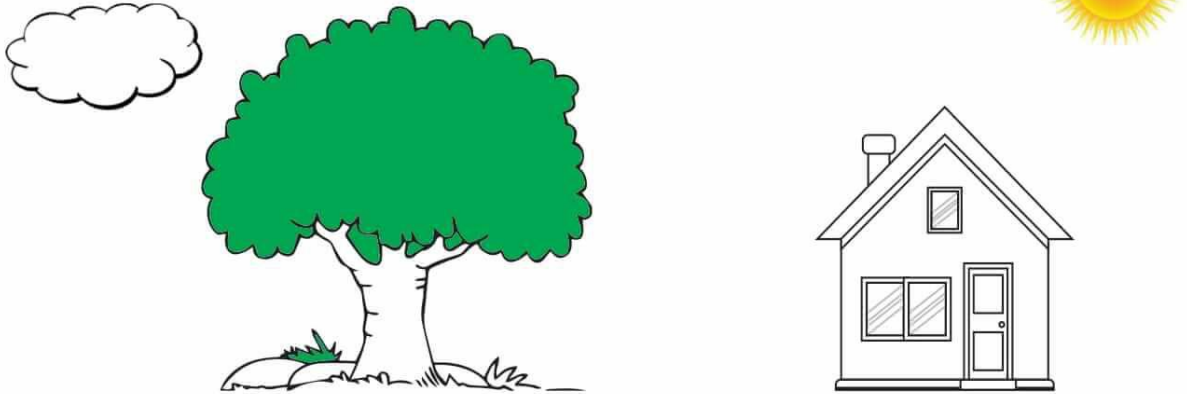



(c) पेड़ के सबसे पास वाली वस्तु में रंग भरिए।

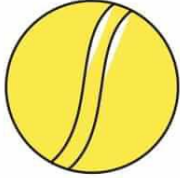

हमारे आसपास की आकृतियाँ

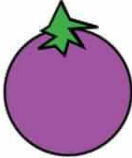
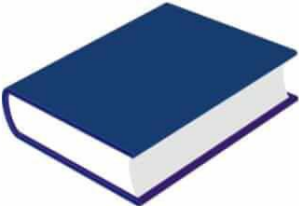
चित्र देखकर उपयुक्त जगह पर (✓) का निशान लगाइए।

	लुढ़कती है	खिसकती है
		
		
		
		
		
		
		



नाम _____ कक्षा _____

वर्ग / अनुक्रमांक _____ दिनांक _____

समान आकार वाली आकृतियों का मिलान कीजिए।

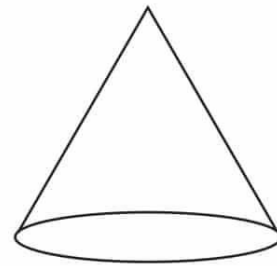
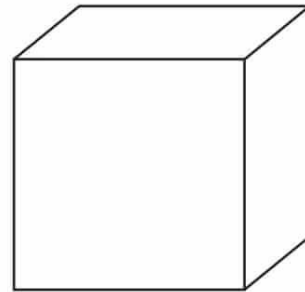
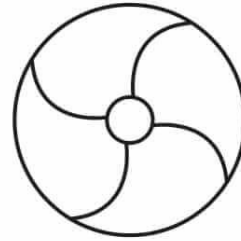
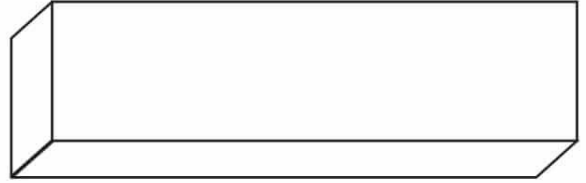

❖ प्रत्येक आकृति के सामने लिखे हुए रंग को उस आकृति में भरिए।

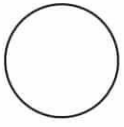

पीला

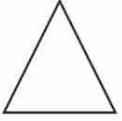

हरा



नीला

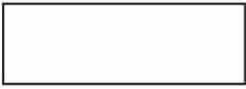

भूरा

इसी प्रकार नीचे दिए चित्र में रंग भरिए।

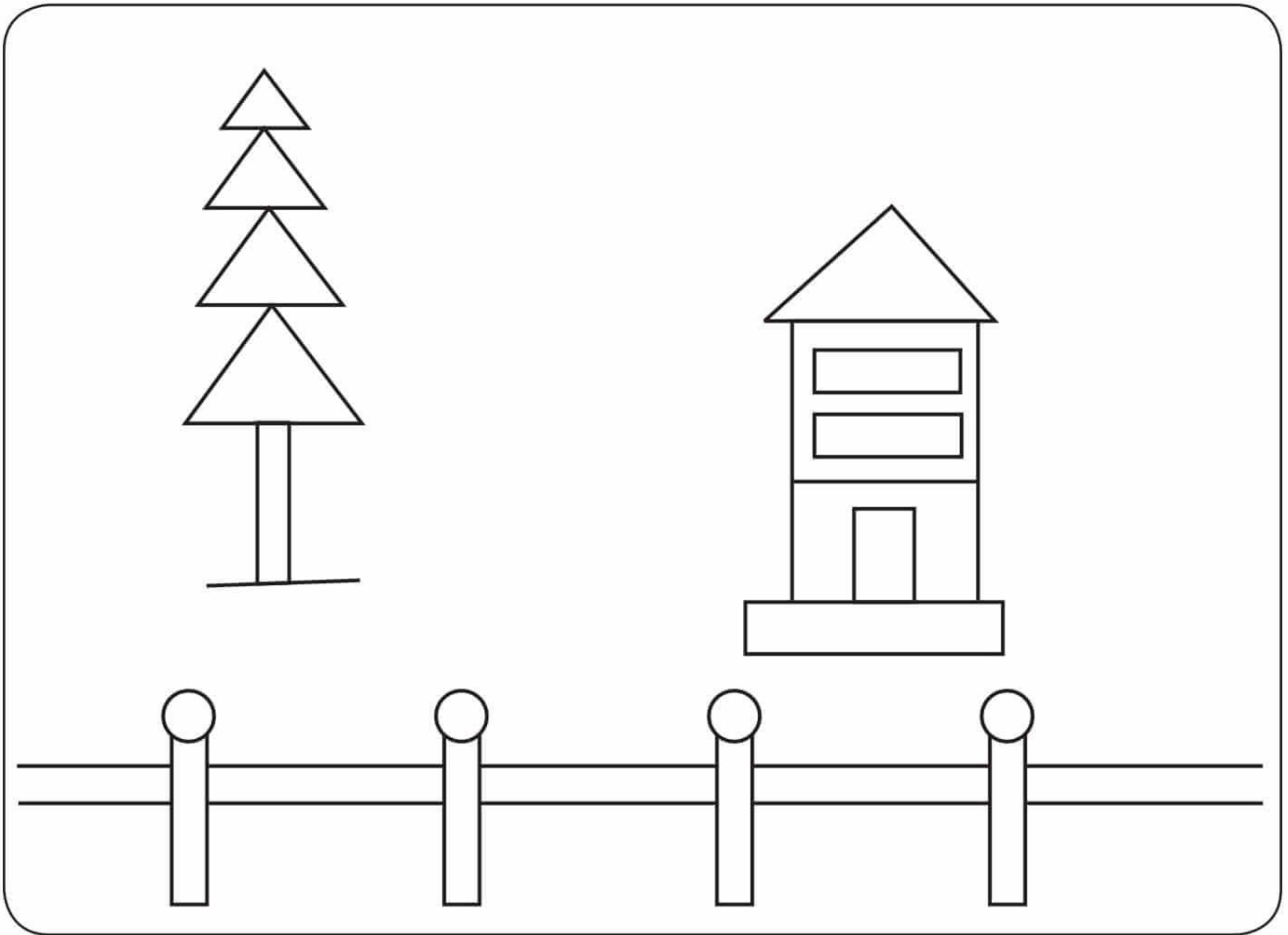

नाम _____ कक्षा _____

वर्ग / अनुक्रमांक _____ दिनांक _____

देखो और बनाओ

मैं तिकोन हूँ

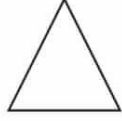

मैं हूँ गोल

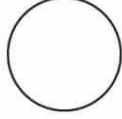

और मैं हूँ चौकोर

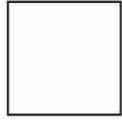

मेरे जैसी चीजें ढूँढो अपने चारों ओर।

आओ देखें आप ऐसी कितनी चीजों के चित्र बना सकते हैं –

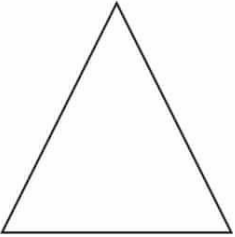
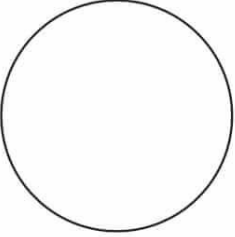
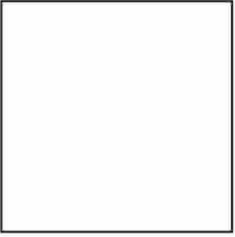



आकृतियाँ का खेल

गतिविधि – अध्यापिका मैदान में विभिन्न आकृतियाँ बनाएँगी और एक कविता गान करेगी जैसे – जंगल में आग लगी, भागो, भागो, भागो या चूहा दौड़ बिल्ली आई और बच्चे आकृति के चारों ओर घूमेंगे।

अध्यापिका अचानक रुक जाएगी और किसी एक आकृति का नाम लेगी। बच्चों को उस आकृति के भीतर पहुँचना है। जो बच्चे सही आकृति के भीतर होंगे वो खेल का हिस्सा बने रहेंगे। जैसे-जैसे खिलाड़ियों की संख्या घटती जाएगी अध्यापिका आकृतियों को मिटाती रहेगी। विजेताओं को सराहा जाएगा एवं इनाम दिया जाएगा।

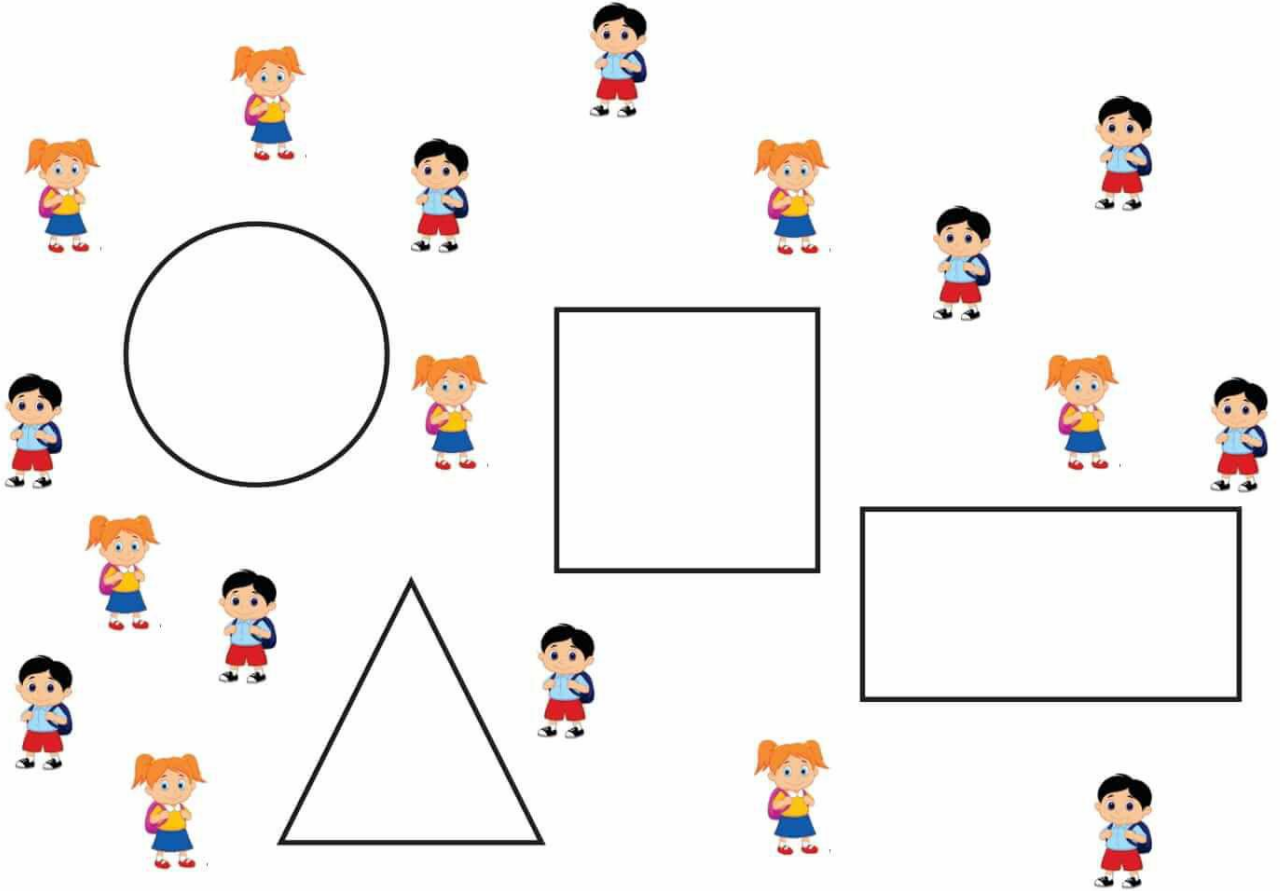

नाम _____ कक्षा _____
वर्ग / अनुक्रमांक _____ दिनांक _____

समान गिनती के आधार पर मिलान कीजिए ।

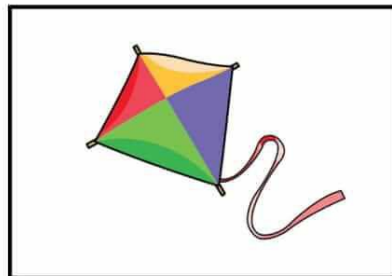
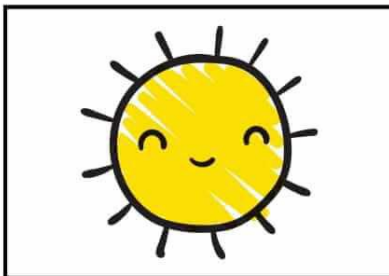
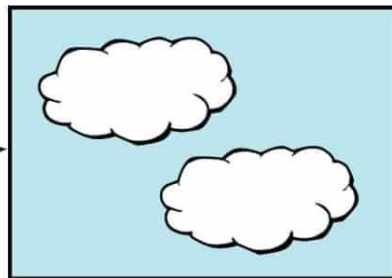
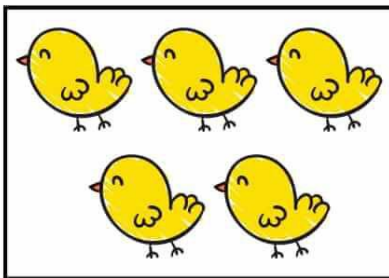
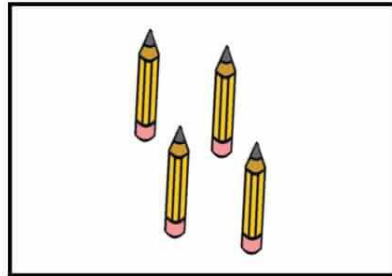
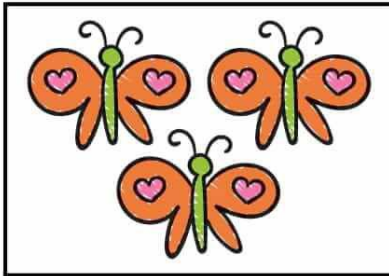
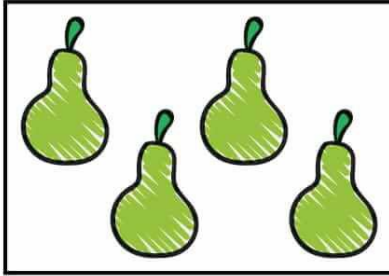
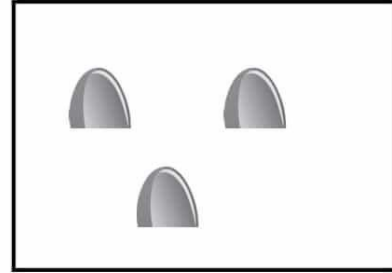
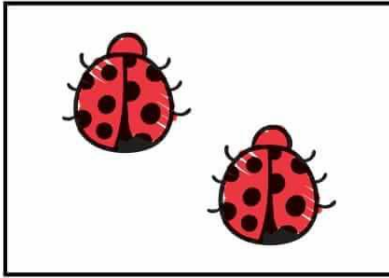

समान गिनती के आधार पर मिलान कीजिए ।

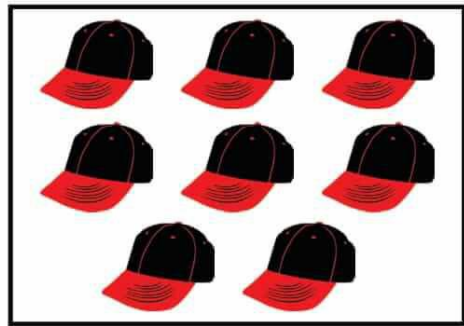
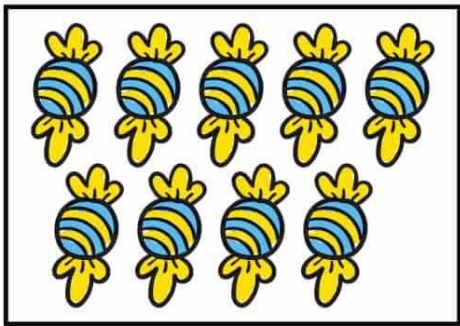
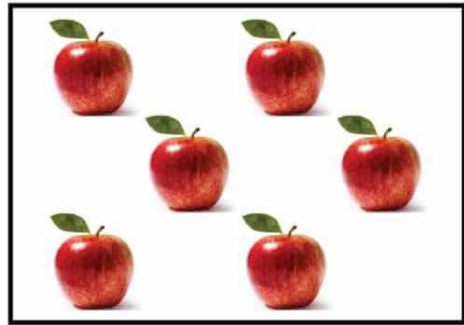
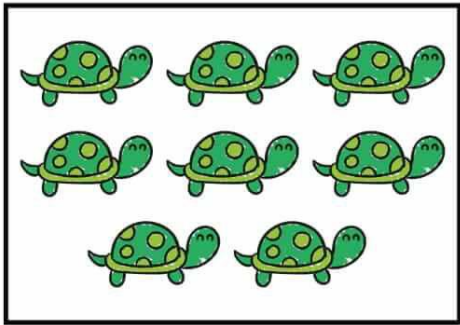
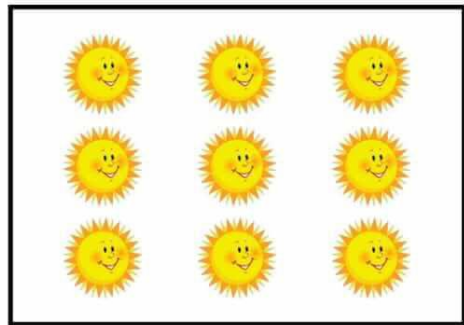
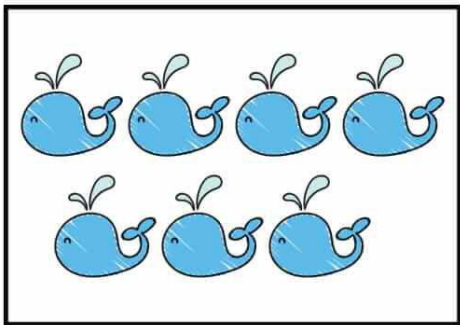
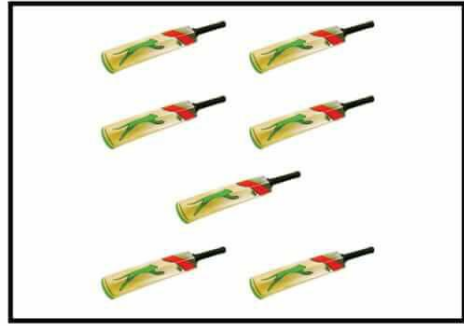
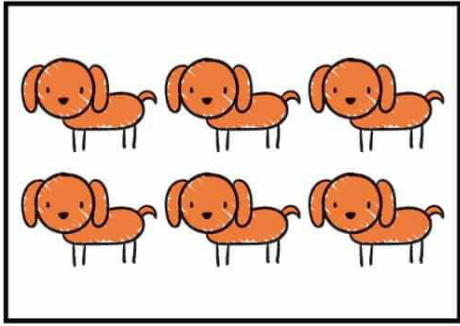

नाम _____ कक्षा _____

वर्ग / अनुक्रमांक _____ दिनांक _____

बाई तरफ की बराबर वस्तुएँ दाई तरफ बनाओ।

(A)

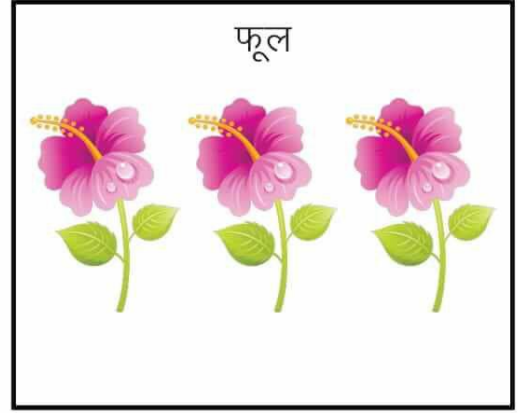
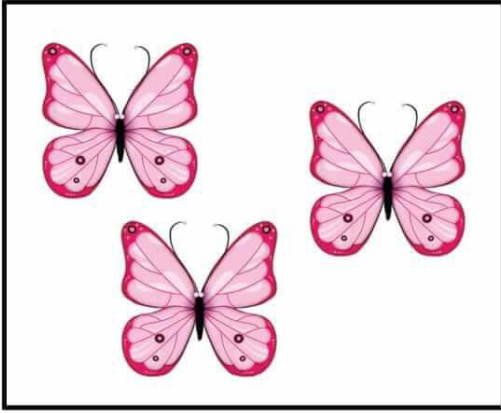

(B)

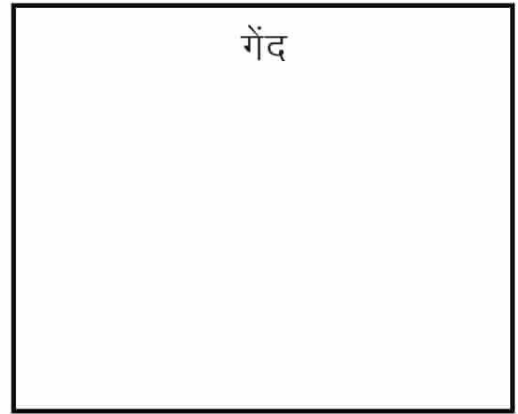
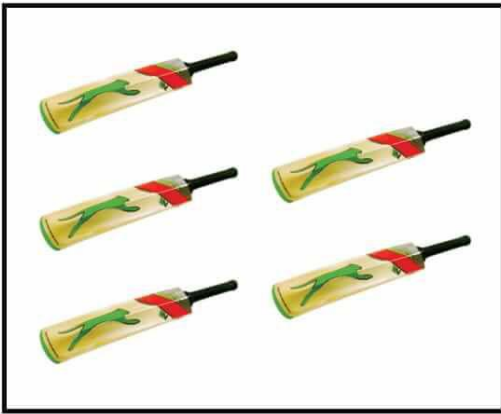

(C)

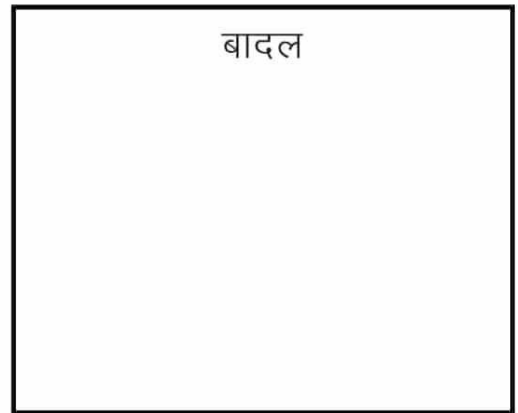
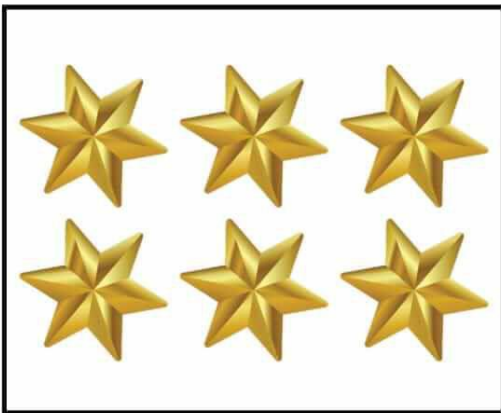

(A)

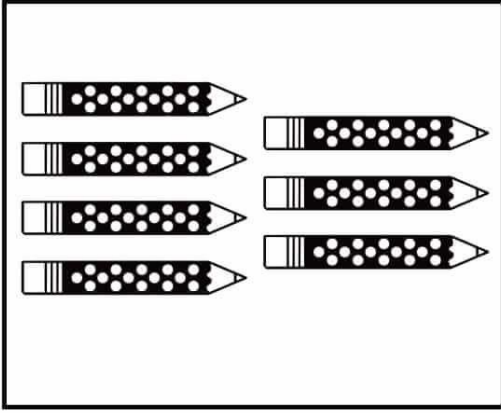

रबड़

(B)

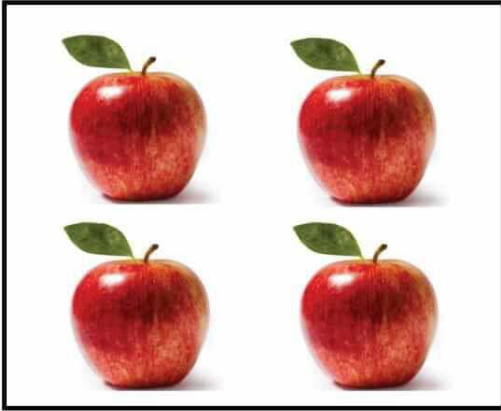

आम

(C)

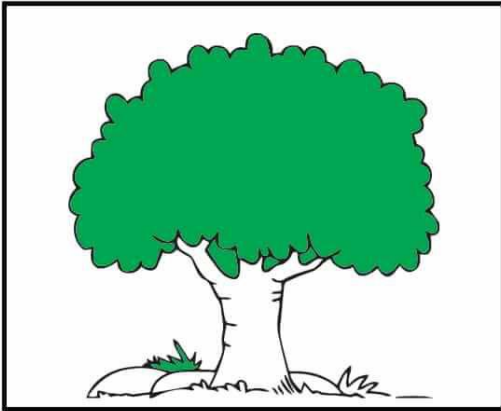



घर







नाम _____ कक्षा _____
वर्ग / अनुक्रमांक _____ दिनांक _____

ज्यादा और कम

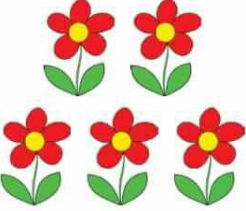

डिब्बों में ज्यादा के लिए **ज** और कम के लिए **क** लिखें।

	
<input type="text"/>	<input type="text"/>

	
<input type="text"/>	<input type="text"/>

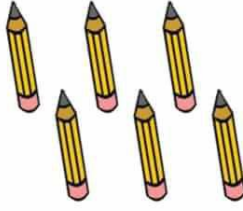
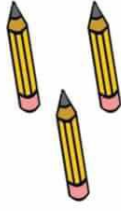

	
<input type="text"/>	<input type="text"/>

	
<input type="text"/>	<input type="text"/>

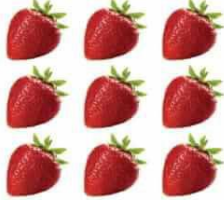
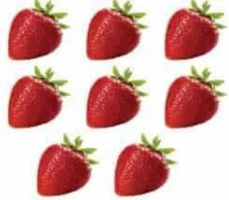
	
<input type="text"/>	<input type="text"/>

	
<input type="text"/>	<input type="text"/>







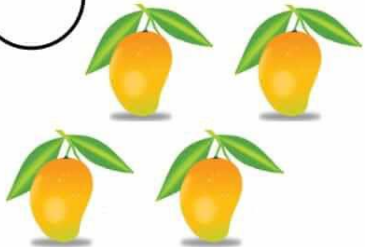
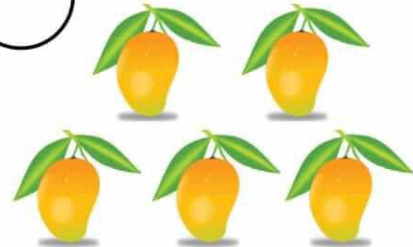
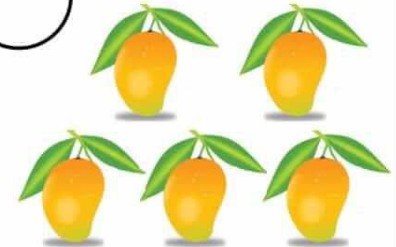

	
<input type="text"/>	<input type="text"/>

	
<input type="text"/>	<input type="text"/>

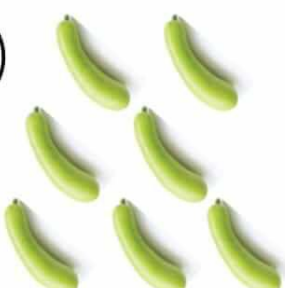
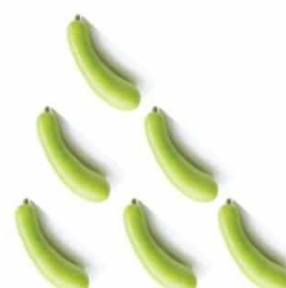
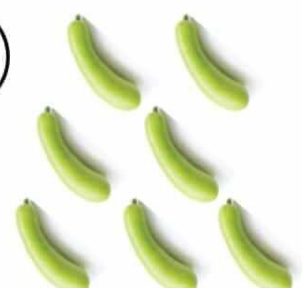

= बराबर

प्रत्येक डिब्बे में तीन समूहों में से दो समूह बराबर हैं। बराबर समूहों पर ✓ का निशान लगाइए।

<input type="checkbox"/> 	<input type="checkbox"/> 	<input type="checkbox"/> 
<input type="checkbox"/> 	<input type="checkbox"/> 	<input type="checkbox"/> 
<input type="checkbox"/> 	<input type="checkbox"/> 	<input type="checkbox"/> 
<input type="checkbox"/> 	<input type="checkbox"/> 	<input type="checkbox"/> 



नाम _____ कक्षा _____

वर्ग / अनुक्रमांक _____ दिनांक _____

संख्या पहचानिए और वस्तुओं को गिनिए

गतिविधि - अध्यापिका दो डिब्बे मेज पर रखेंगी। एक डिब्बे में 1 से 9 तक की संख्याओं फ्लेश कार्ड रखे जाएँगे और दूसरे में कुछ पेंसिलें रखी जाएँगी। अध्यापिका बच्चों को एक फ्लेश कार्ड उठाने को कहेंगी और दूसरे डिब्बे में से उतनी ही पेंसिलें भी। इस गतिविधि को विभिन्न बच्चों के साथ कई बार दोहराया जाएगा।

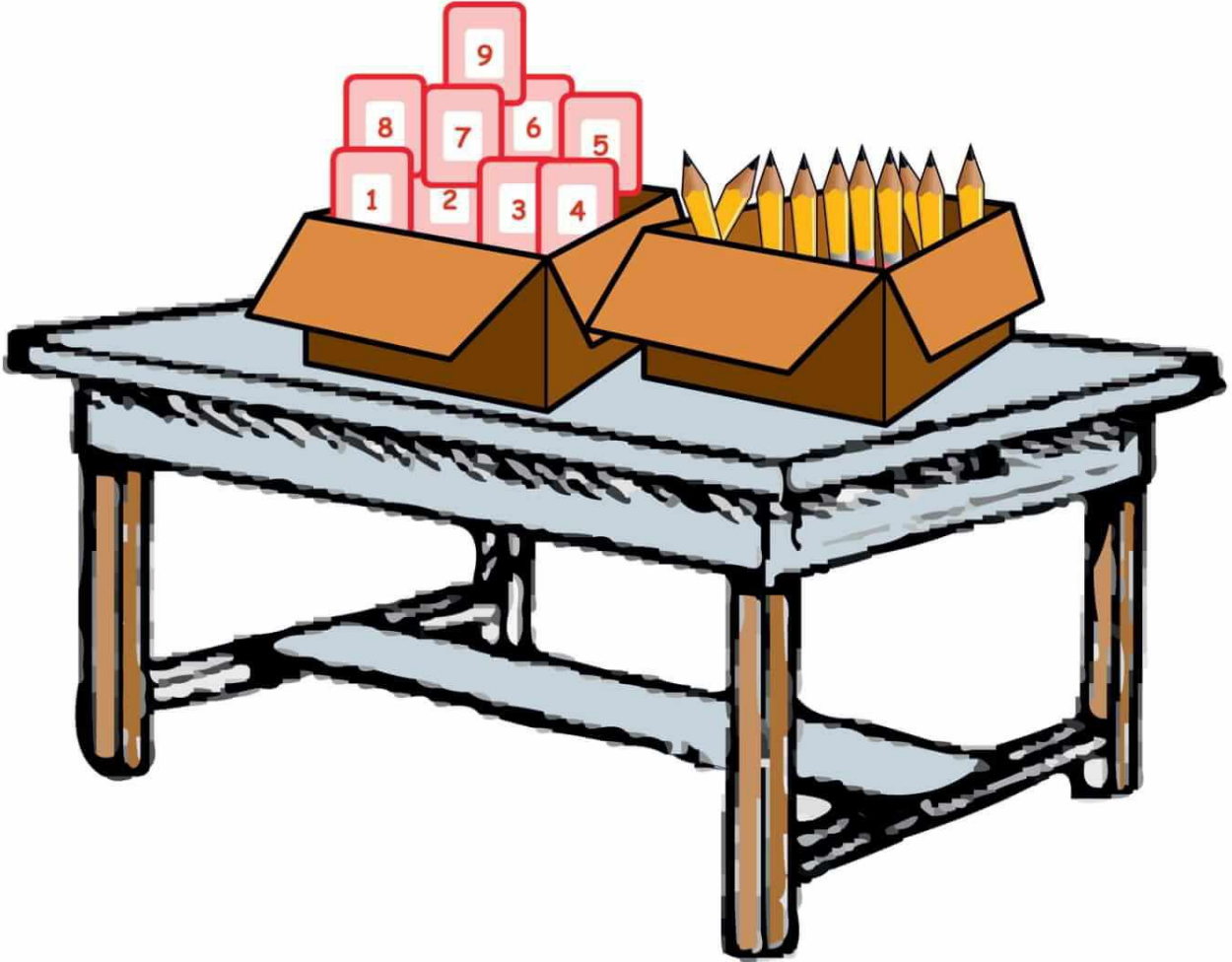

नोट : शिक्षिका पेंसिलों के स्थान पर चॉक, रबड़, शार्पनर या किसी अन्य उपलब्ध सामग्री का उपयोग कर सकती है। बच्चों में संख्या बोध को विकसित करने के लिए शिक्षिका अपनी खुद की गतिविधियाँ भी विकसित कर सकती है।

